



FOTON

AUMAN 13 TON



*Fotos referenciales para fines publicitarios. Especificaciones pueden variar.

Síguenos en   fotonecuador.com

Con el respaldo de:
**AUTOMOTORES
& ANEXOS IIIIII**

AUMAN 13 TON

MOTOR

Marca	Cummins
Modelo	ISDe 245 30
Tipo	Diésel, turbo intercooler
Cilindrada (CC)	6700
Potencia máxima (Hp/ rpm)	245 / 2500
Torque máximo (Nm/rpm)	950 / 1500
Control de emisiones	Euro III
Sistema de inyección	Common Rail/Bosch

TRANSMISIÓN

Marca	Fast
Modelo	8JS105TA
No. de marchas	8+2
Relaciones	1:8.08 2:5.66 3:3.98 4:2.86 5:2.03 6:1.42 7:1.00 8:0.72 R1:8.24 R2:2.07
Relación final Cono/Corona	4,875
Tracción	4x2

EMBRAGUE

Tipo	Monodisco seco, reforzado
Diámetro de disco (mm)	430x240

FRENOS

Freno de servicio	100% aire doble circuito WABCO + ABS + tambores delanteros y posteriores
-------------------	---

Freno de parqueo	Bloqueo de aire
Freno auxiliar	Freno de motor al escape

SUSPENSIÓN

Delantera	Hoja de resorte rígido (10) / Barra estabilizadora
Posterior	Hojas de resorte (10+8)

EJE FRONTAL

Tipo	Eje rígido
Carga nominal (ton)	7.0

EJE POSTERIOR

Tipo	Banjo y flotante
Carga nominal (ton)	11.0

DIRECCIÓN

Tipo	Bolas recirculantes, hidráulicamente asistida
------	---

LLANTAS

Medidas	295/80 R22.5
Cantidad	6+1

TANQUE DE COMBUSTIBLE

Capacidad (GL) / material	53 GL / Aluminio
---------------------------	------------------

SISTEMA ELÉCTRICO

Voltaje nominal	24 V
No. Baterías	2
Especificaciones baterías	135 AH

CONFIGURACIÓN DE PRODUCTO

Calefacción	Si
Aire acondicionado	Si
Vidrios eléctricos	Si
Radio USB+AUX	Si
Columna de dirección ajustable	Si
Asiento conductor con suspensión de aire	Si
Suspensión de cabina semiflotante	Si
Deflector de aire	Si
Bloqueo central	Si
Tacógrafo	Si
Media Litera	Si
Control crucero	Si

DIMENSIONES GENERALES Y PESOS

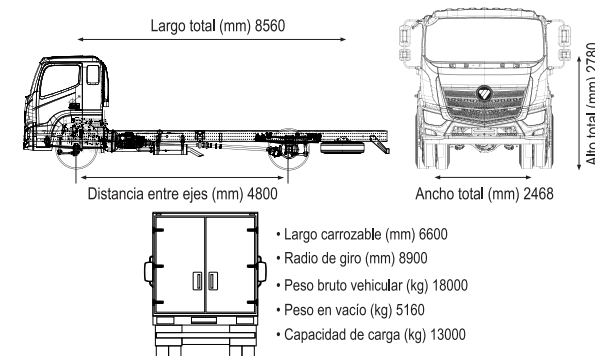

HECHOS CON
COMPONENTES
DE CLASE MUNDIAL



Motor Cummins



Cabina con protección anticorrosiva



Interior cabina



FOTON